



DIAMANT-WERKZEUGE
in Bronzebindung

ausgewählte Beispiele

Vollstädt Diamant GmbH
Schlunkendorfer Str. 21













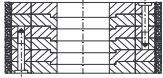

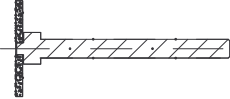
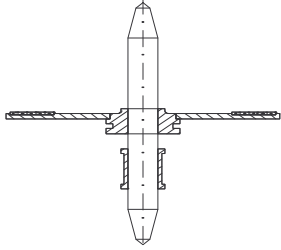

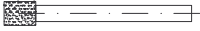
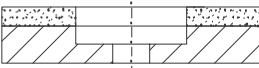

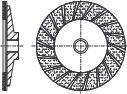
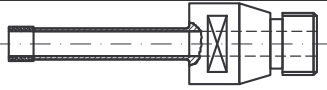
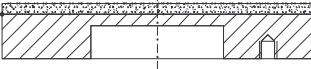
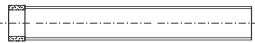
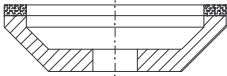
D-14554 Seddiner See

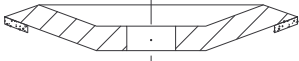

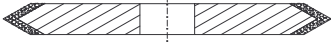
Tel.: 033205/746-30

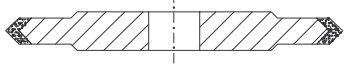
Fax: 033205 746-31

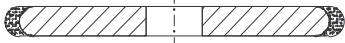
e-mail: werkzeuge@vdiamant.de

Internet: <http://www.vdiamant.de>

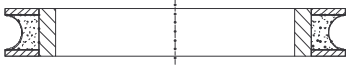
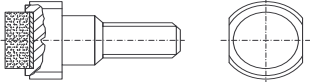
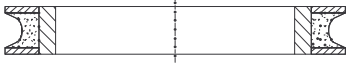
Diamant in Bronzebindung			
1A1		1LL6	
1A1			
1A1R			
1A8			
1A1W		Typ1-0	
1A1WRSS		1A1W	
6A2		AGK	
6A2SS		Hohlbohrer mit Anschlußgewinde	
6A2T		Hohlbohrer ohne Anschlußgewinde	
12A2-45°		Handfeile	
12D9		Handläpper	
1EE1		Bohrkronensegment	
14EE1		Schleifsegment gerade, mit und ohne Fuß	
1FF1		Schleifsegment rund zum Schrauben	

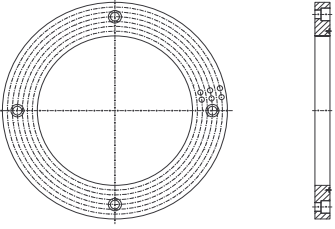
<p style="text-align: center;">1FF6</p>		<p style="text-align: center;">Schleifsegment rund</p>	
<p style="text-align: center;">2F6V</p>		<p style="text-align: center;">Pellet</p>	
<p style="text-align: center;">14FF1H</p>		<p style="text-align: center;">Pelletwerkzeug</p>	

DIAMANT-SCHLEIFSCHEIBEN

Form 1A1 in Bronzebindung

-Naßschliff

Korngröße: z.B. D126 *)
Konzentration (C): 50; 75; 100; 125; 150 *)

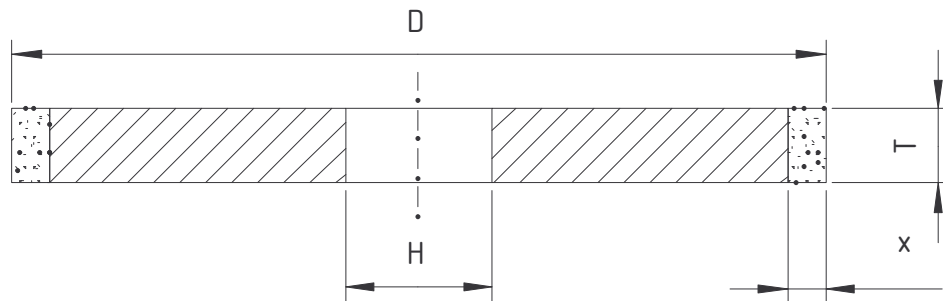

D	T	X	H
15	10	2	8
16	8	2	6
18	10	2	8
	18	2	10
20	10	2	6
	15	3	10
25	10	3	6; 13
	20	3	12
32	6	7	10
	15	3	13
	40	3	16
40	10	4	16
	25	3	16
45	12	14	10
50	10	3	13
	15	3	13
	16	5	20
	18	5	20
63	20; 30	3	32
70	12	5	25,4
	12	5	35
	-2-		

D	T	x	H
80	6	5	20
	10	3	20
	10; 20	5	20
100	5; 6	3	20
	10	5	20
	12	10	25
	20	5	20
125	6	3	32
	10; 20	5	20
150	6; 20	3	32
	10; 20	5	32
	30	3	25
	40	5	25,4
200	10	5	32; 51; 76
	20	5	32; 51; 76
	30	5	20
	40	5	25
250	8	5	76
	10; 15; 20; 40	5	76
300	5	5	127
	15	5	76; 27
	20; 40	5	127
350	5	5	127
	10	4	127
	20	5	127
400	8; 10; 20; 30; 40	5	20; 27; 205; 305
	25	5	20; 203
	40	6	127; 203; 305
500	25	6	127

*) bitte angeben

Maße in mm, andere Konzentrationen und Abmessungen bitte anfragen

Bestellbeispiel: Diamant-Schleifscheibe 1A1 200x10x5x51 D151 C100 Bronzebindung

[Zurück](#)

DIAMANT-SCHLEIFSCHEIBEN

Form 1A1, montiert
in Bronzebindung

-Naßschliff

Korngröße: z.B. D126 *)
Konzentration (C): 50; 75; 100; 125; 150 *)

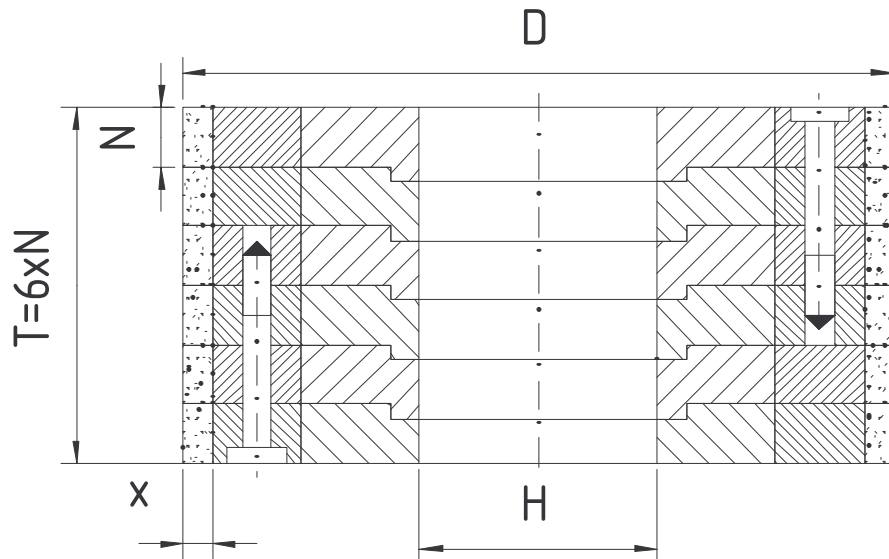

D	T	x	H	N
400	240	5	305	40

*) bitte angeben

Maße in mm, andere Konzentrationen und Abmessungen bitte anfragen

Bestellbeispiel: Diamant-Schleifscheibe 1A1 400x240(6x40)x5x305 D151 C100 Bronzebindung
[Zurück](#)

DIAMANT-TRENNSCHEIBEN

Form 1A1R in Bronzebindung

-Naßschnitt

Korngröße: z.B. D126 *)
Konzentration (C): 30; 50; 100; 125; 150 *)

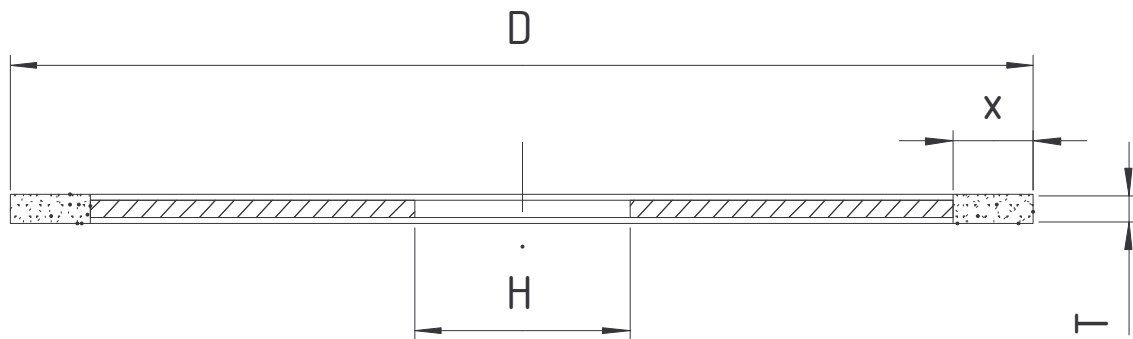

D	T	X	H
50	0,15	5	12
	0,25	5	12
	0,50	5	12
	1,00	5	12
	1,50	5	12
75	0,25	5	12/20
	0,60	5	12/20
	0,80	5	20/20
100	0,30	5	20
	0,45	5	20
	0,60	5	20
	0,80	5	20
	1,00	5	20

Fortsetzung: 1A1R Bronzebindung

D	T	X	H
125	0,45	5	20;32
	0,60	5	20;32
	0,80	5	20;32
	1,00	5	20;32
	1,20	5	20; 32
150	0,45	5	32
	0,60	5	20; 32
	0,80	5	20; 32
	1,00	5	20; 32
	1,20	5	32
	1,50	5	32
175	0,60	5	32
	0,80	5	32
	1,00	5	32
	1,50	5	32
200	0,80	5	32
	1,00	5	32; 50
	1,20	5	32
	1,50	5	32
	2,00	5	32
	2,20	5	32
250	1,20	5	32
	1,50	5	32
	1,90	5	32
	2,00	5	32
	2,20	5	32
300	1,50	5	32
	1,90	5	32
	2,20	5	32
350	1,50	5	32; 76
	1,90	5	32
	2,20	5	32; 76
400	1,90	5	20; 32; 76
	2,20	5	76
	2,40	5	76

Die Lieferung von Kompensationsringen für die Innenbohrung ist möglich

*) bitte angeben

Maße in mm, andere Konzentrationen und Abmessungen bitte anfragen

Bestellbeispiel: Diamant-Trennscheibe 1A1R 200x2,20x5x32 D151 C100 Bronzebindung

[Zurück](#)

DIAMANT-SCHLEIFSCHEIBEN

Form 1A8 in Bronzebindung

-Naßschliff

Korngröße: z.B. D126 *)
Konzentration (C): 50; 75; 100; 125; 150 *)

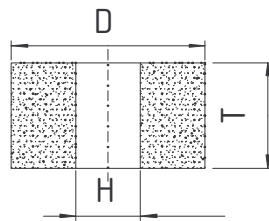

D	T	H
10	10	6
12	10	6
13	10	8
20	16	13
20	20	13
22	16	13
25	10	13

*) bitte angeben

Maße in mm, andere Konzentrationen und Abmessungen bitte anfragen

Bestellbeispiel: Diamant-Schleifscheibe 1A8 20x20x13 D151 C100 Bronzebindung

[Zurück](#)

DIAMANT-SCHLEIFSTIFT

Form 1A1W
in Bronzebindung

-Naßschliff

Korngröße: z.B. D251 *)
Konzentration (C): 35; 50; 75; 100*

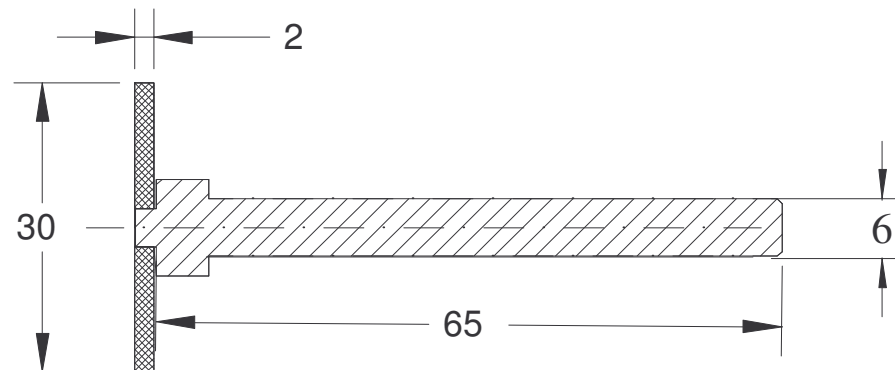

*)bitte angeben
Maße in mm

Bestellbeispiel: Diamant-Schleifstift 1A1W 30x2x60x6 D251 C35 Bronzebindung

DIAMANT-SCHLEIFSCHEIBEN

Form 1A1WRSS
in Kobaltbindung

Trocken- und Naßschliff

Fräser, segmentiert, durchgesintert, z.B. für Gravierarbeiten
Korngröße: D151,
Konzentration: C30

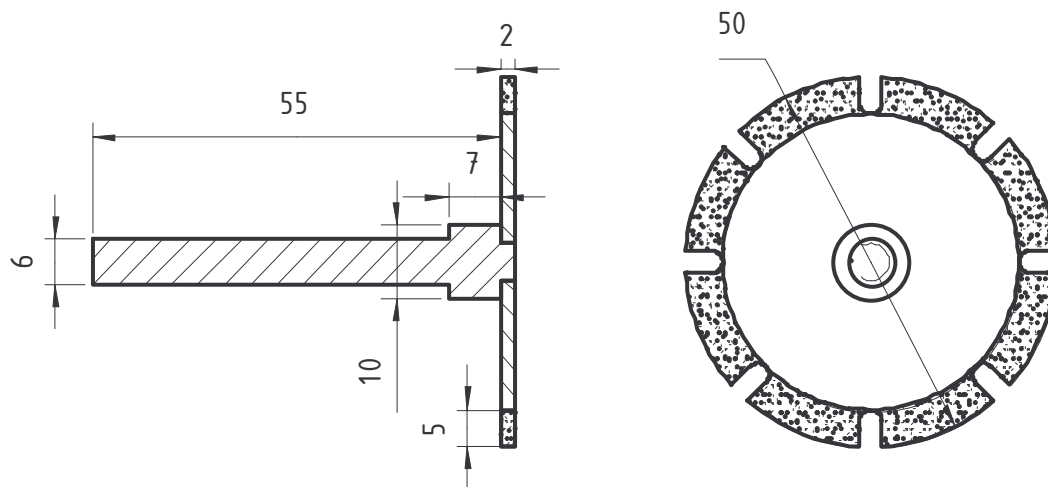

Durchmesser	Breite	Segmenthöhe	Schaft
50	2	5	55 x 6

Maße in mm

Bestellbeispiel: Diamant-Fräser 1A1WRSS, segmentiert, 50x2x5x55x6

[Zurück](#)

DIAMANT-SCHLEIFSCHEIBEN

Form 6A2 in Bronzebindung

-Naßschliff

Korngröße: z.B. D126 *)
Konzentration (C): 50; 75; 100; 125; 150 *)

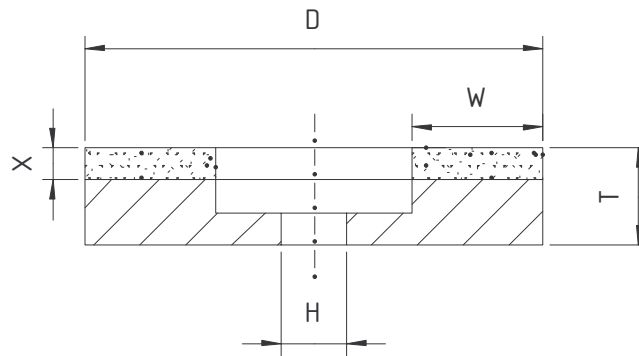

D	W	x	H	T
63	9	5	20	20
	14	5	20	20
80	14	5	20	20
	25	5	20	20
100	25	5	20	20
	35	5	20	20
125	6	3	32	25
140	35	1,5	32	16
	35	3	32	18
150	30	5	20	20
	32,5	1,5	12,7	18
	40	5	20	20
	50	2	12,7	18
	50	5	20	20
175	5	4	76	34
200	5	4	76	34
	69,5	2	35	18
	75	3	13	18
275	110	2	20	18

*) bitte angeben

Maße in mm, andere Konzentrationen und Abmessungen bitte anfragen

Bestellbeispiel: Diamant-Schleifscheibe 6A2 200x5x4x76 D151 C100 Bronzebindung [Zurück](#)

DIAMANT-SCHLEIFSCHEIBEN

Form 6A2SS
in Bronzebindung

-Naßschliff

Korngröße: z.B. D501 *)

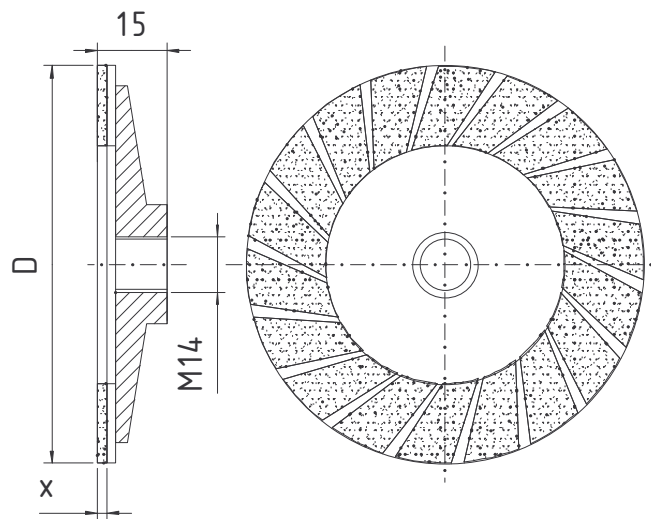

D	x
100	2,5

*) bitte angeben

Maße in mm,

Bestellbeispiel: Diamant-Schleifscheibe 6A2SS 100x2,5xM14 D501 Bronzebindung

[Zurück](#)

DIAMANT-SCHLEIFSCHEIBEN

Form 6A2T in Bronzebindung

-Naßschliff

Korngröße: z.B. D126 *)
Konzentration (C): 50; 75; 100; 125; 150 *)

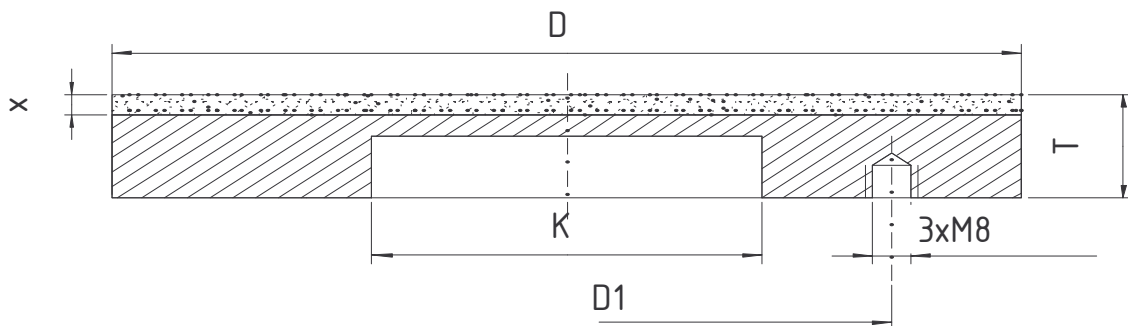

D	x	T	K	D1
100	3	18	40	70
150	3	18	40	70
200	3	18	80	150
250	3	18	80	150
300	3	20	80	260
400	3	20	80	260

*) bitte angeben

Maße in mm, andere Konzentrationen und Abmessungen bitte anfragen

Bestellbeispiel: Diamant-Schleifscheibe 6A2T 100x3x18x40 D151 C100 Bronzebindung

[Zurück](#)

DIAMANT-SCHLEIFSCHEIBEN

Form 12A2-45°
in Bronzebindung

-Naßschliff

Korngröße: z.B. D126 *)
Konzentration (C): 50; 75; 100; 125; 150 *)

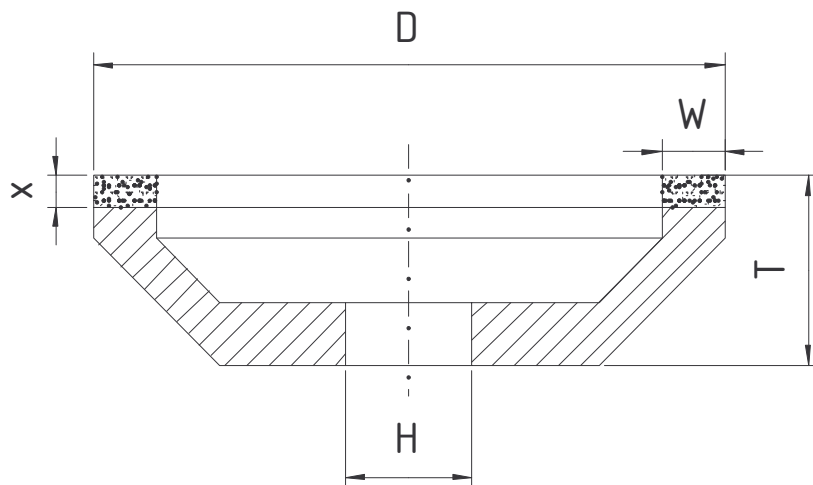

D	W	X	H	T
150	5	3	32	26
	10	3	32	26
	20	3	32	26
	6	3	32	26
	20	5	32	42
200	10	6	51	52
	20	6	51	52

*) bitte angeben

Maße in mm, andere Konzentrationen und Abmessungen bitte anfragen

Bestellbeispiel: Diamant-Schleifscheibe 12A2-45° 150x6x3x32 D151 C100 Bronzebindung

[Zurück](#)

DIAMANT-SCHLEIFSCHEIBEN

Form 1EE1 in Bronzebindung -Naßschliff

Korngröße: z.B. D126 *)
Konzentration (C): 50; 75; 100; 125; 150 *)

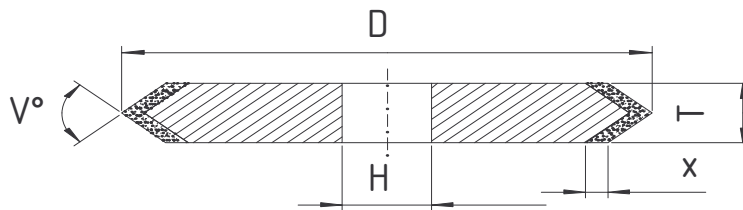

D	T	X	H	V°
75	8	5	32	90°
	8	5	32	110°
	12	5	32	90°
	12	5	32	110°
	16	5	32	90°
	16	5	32	110°
150	8	5	32	90°
	8	5	32	110°
	12	5	32	90°
	12	5	32	110°
	12	10	32	90°
	12	10	32	110°
	16	5	32	90°
	16	5	32	110°
250	16	10	32	110°
	12	5	32	90°
	12	5	32	110°
	12	10	32	90°
	12	10	32	110°
	16	5	32	90°
	16	5	32	110°
	16	5	32	130°

*)bitte angeben

Maße in mm, andere Konzentrationen und Abmessungen bitte anfragen

Bestellbeispiel: Diamant-Schleifscheibe 1EE1 150x8x5x32x110° D151 C100 Bronzebindung

[Zurück](#)

DIAMANT-SCHLEIFSCHEIBEN

Form 14EE1 in Bronzebindung

-Naßschliff

Korngröße: z.B. D126 *)
Konzentration (C): 50; 75; 100; 125; 150 *)

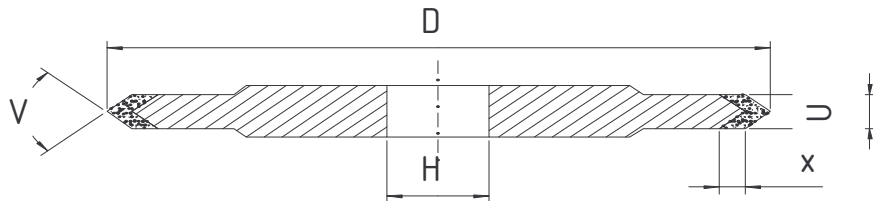

D	U	x	H	V
75	6	5	32	110°
100	6	5	32	110°
125	3	5	32	45°
	3	6	32	35°
150	3	5	32	90°
	3	5	32	110°
	6	5	32	90°
	6	5	32	110°
	8	5	32	90°
	8	5	32	110°
250	6	5	76	90°
	6	5	76	110°
	8	5	76	90°
	8	5	76	110°
350	4	5	127	45°
	6	4	127	60°
	6	5	127	45°
400	6	4	127	60°
	6	5	127	45°

*) bitte angeben

Maße in mm, andere Konzentrationen und Abmessungen bitte anfragen

Bestellbeispiel: Diamant-Schleifscheibe 14EE1 100x6x5x32x110° D151 C100 Bronzebindung

DIAMANT-SCHLEIFSCHEIBEN

Form 1FF1 in Bronzebindung

-Naßschliff

Korngröße: z.B. D126 *)
Konzentration (C): 50; 75; 100; 125; 150 *)

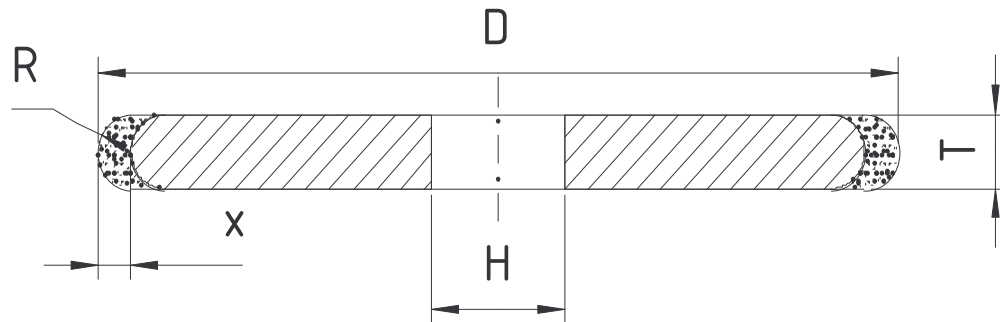

D	T	x	R	H
80	20	5	15	32
100	20	5	20	42
150	20	5	20	42
	32	7	16	32
175	32	5	20	42
400	60	10	60	42

*) bitte angeben

Maße in mm, andere Konzentrationen und Abmessungen bitte anfragen

Bestellbeispiel: Diamant-Schleifscheibe 1FF1 100x20xR20x5x42 D151 C100 Bronzebindung

[Zurück](#)

DIAMANT-SCHLEIFSCHEIBEN

Form 1FF6 in Bronzebindung

-Naßschliff

Korngröße: z.B. D126 *)
Konzentration (C): 50; 75; 100; 125; 150 *)

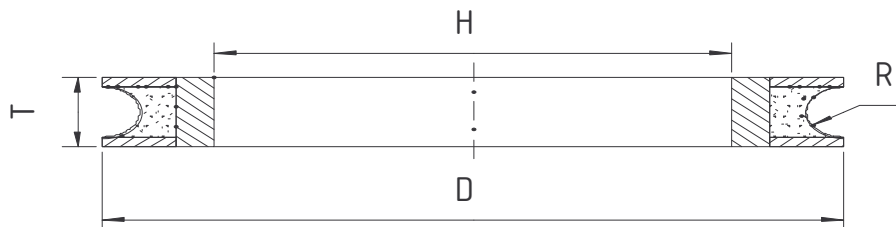

D	T	R	H
175	17	5	25

*) bitte angeben

Maße in mm, andere Konzentrationen und Abmessungen bitte anfragen

Bestellbeispiel: Diamant-Schleifscheibe 1FF6 175x17x5x25 D151 C100 Bronzebindung

[Zurück](#)

DIAMANT-SCHLEIFSCHEIBEN

Form 2F6V
in Bronzebindung

-Naßschliff

Korngröße: z.B. D126 *)
Konzentration (C): 50; 75; 100; 125; 150 *)

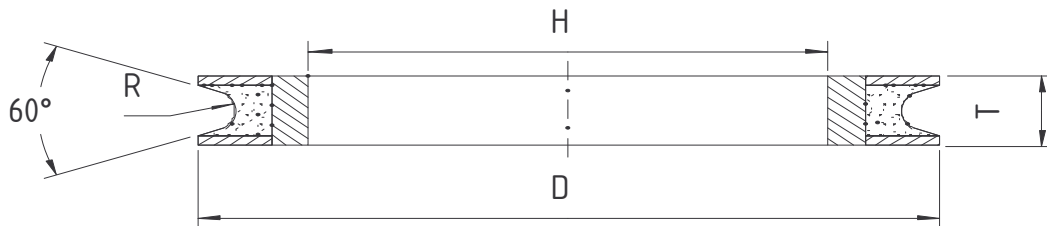

D	T	R	H
150	15	2,5	25
190	12	5,5	130
200	12	2	70
250	19	6	200
	17	5	200
	12	3	200
	10	1,6	200

*) bitte angeben

Maße in mm, andere Konzentrationen und Abmessungen bitte anfragen

Bestellbeispiel: Diamant-Schleifscheibe 2F6V 200x12x2x70 D151 C100 Bronzebindung

[Zurück](#)

DIAMANT-SCHLEIFSCHEIBEN

Form 14FF1H in Bronzebindung

-Naßschliff

Korngröße: z.B. D126 *)
Konzentration (C): 50; 75; 100; 125; 150 *)

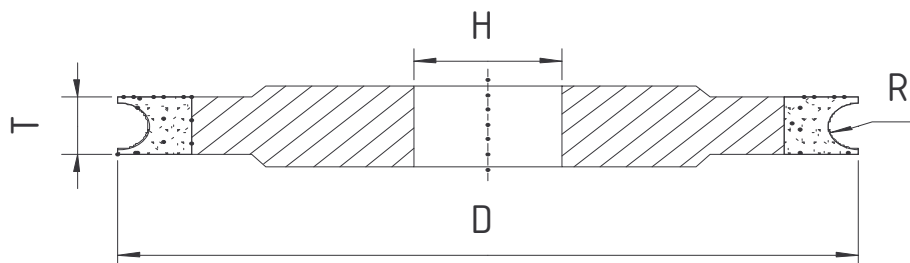

D	T	R	H
175	8	3,25	63,4
	9,5	4,6	63,4
	12	5,5	63,4
	16	8	63,4

*) bitte angeben

Maße in mm, andere Konzentrationen und Abmessungen bitte anfragen

Bestellbeispiel: Diamant-Schleifscheibe 14FF1H 175x16x8x63,4 D151 C100 Bronzebindung

[Zurück](#)

DIAMANT-SCHLEIFSCHEIBEN

Form 1LL6 in Bronzebindung

-Naßschliff

Korngröße: z.B. D126 *)
Konzentration (C): 50; 75; 100; 125; 150 *)

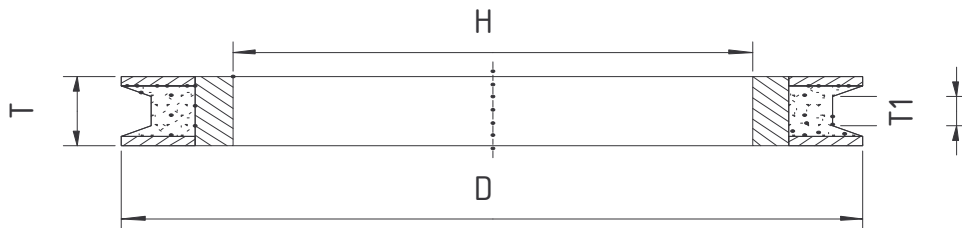

D	T	T1	H
175	17	4	25
	17	5	25
	17	6	25

*) bitte angeben

Maße in mm, andere Konzentrationen und Abmessungen bitte angeben

Bestellbeispiel: Diamant-Schleifscheibe 1LL6 175x17x4x25 D151 C100 Bronzebindung

[Zurück](#)

DIAMANT-SCHLEIFSCHEIBEN

Form Typ1-0 in Bronzebindung

-Naßschliff

Korngröße: z.B. D126 *)
Konzentration (C): 50; 75; 100; 125; 150 *)

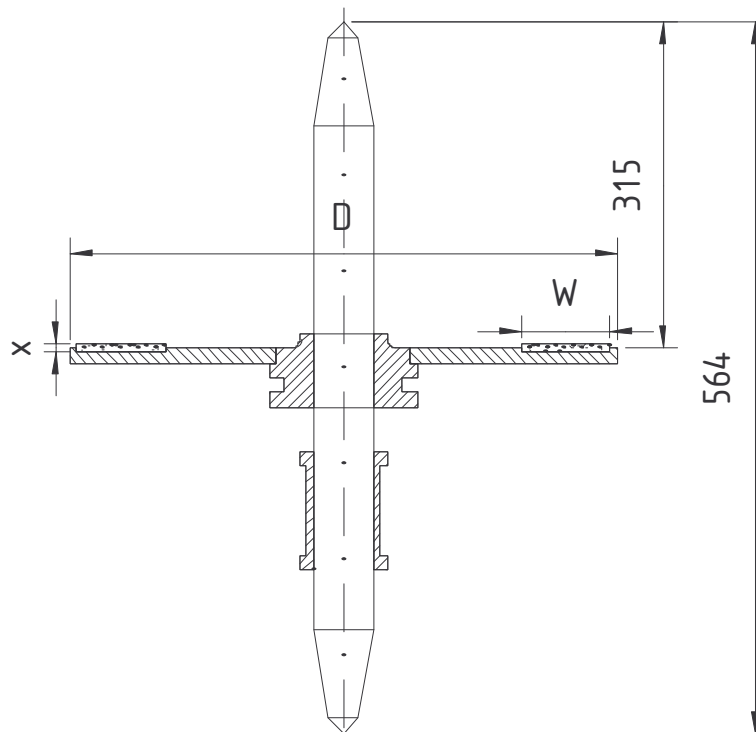

D	W	X
315	30	2,0
	40	1,5
	60	3,0

*)bitte angeben

Maße in mm, andere Konzentrationen und Abmessungen bitte anfragen

Bestellbeispiel: Diamant-Schleifscheibe Typ1-0 315x30x2,0 D151 C100 Bronzebindung

[Zurück](#)

DIAMANT-SCHLEIFSTIFTE

Form 1A1W in Bronzebindung

-Naßschliff

Korngröße: z.B. D126 *)
Konzentration (C): 50; 75; 100; 125; 150 *)

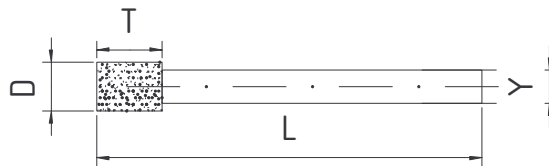

D	T	L	Y
3	6	40	3
4	6	40	3
5	8	40	3
6	10	60	3
8	6; 8; 10	60	3
10	6; 8; 10; 16	80	6
12	10; 12; 16	80	6
16	10; 12; 20	80	8
20	12; 20	80	8

*) bitte angeben

Maße in mm, andere Konzentrationen und Abmessungen bitte anfragen

Bestellbeispiel: Diamant-Schleifstift 1A1W 10x8x80x6 D151 C100 Bronzebindung

[Zurück](#)

DIAMANT-SCHLEIFSTIFTE

Form konisch „AGK“
in Bronzebindung

-Naßschliff

Korngröße: z.B. D126 *)
Konzentration (C): 50; 75; 100; 125; 150 *)

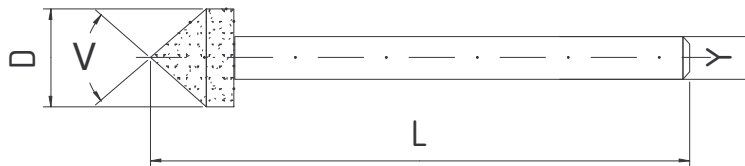

D	L	Y	V
6	40	3	90°
8	40	3	60°, 90°
10	60	6	60°, 90°
12	60	6	60°, 90°
16	80	8	60°, 90°
20	80	8	60°, 90°

*) bitte angeben

Maße in mm, andere Konzentrationen und Abmessungen bitte anfragen

Bestellbeispiel: Diamant-Schleifstifte AGK 10x60x6x90° D151 C100 Bronzebindung

DIAMANT-HOHLBOHRER

mit Anschlußgewinde **R 1/2 "**
in Bronzebindung

-Naßschnitt

Korngröße: D251

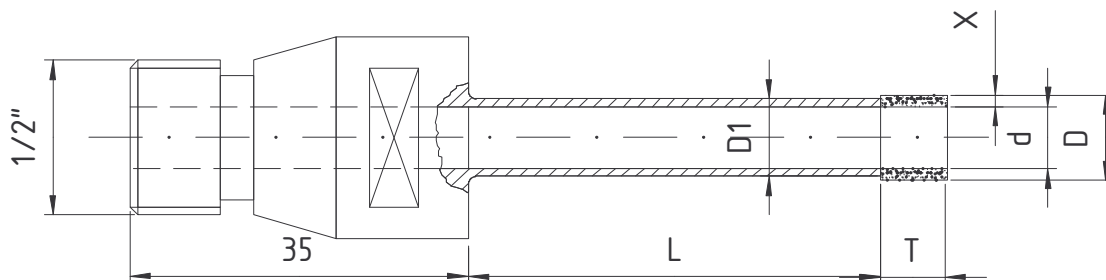

D	d	D1	X	T	L
6,0	3,0	5,5	1,5	10	40
8,0	5,0	7,5	1,5	10	40
10,0	7,0	9,5	1,5	10	40
12,0	9,0	11,5	1,5	10	50
14,0	11,0	13,5	1,5	10	50
15,0	12,0	14,5	1,5	10	50
16,0	13,0	15,5	1,5	10	70
18,0	15,0	17,5	1,5	10	70
20,0	17,0	19,5	1,5	10	70
21,0	18,0	20,5	1,5	10	70
22,0	19,0	21,5	1,5	10	70
24,0	21,0	23,5	1,5	10	70
25,0	22,0	24,5	1,5	10	70
26,0	23,0	25,5	1,5	10	70
28,0	25,0	27,5	1,5	10	70
30,0	27,0	29,5	1,5	10	70
31,0	28,0	30,5	1,5	10	80
32,0	29,0	31,5	1,5	10	80

Fortsetzung: Hohlbohrer mit Anschlußgewinde Bronzebindung

D	d	D1	s	h	L
35,0	32,0	34,5	1,5	10	80
40,0	37,0	39,5	1,5	10	80
45,0	42,0	44,5	1,5	10	80
50,0	47,0	49,5	1,5	10	80

Maße in mm, andere Abmessungen bitte anfragen

Bestellbeispiel: Diamanthohlbohrer mit Anschlußgewinde ½“ 20,0x70 D151 C100
Bronzebindung

[Zurück](#)

DIAMANT-HOHLBOHRER

ohne Anschlußgewinde
in Bronzebindung

-Naßschnitt

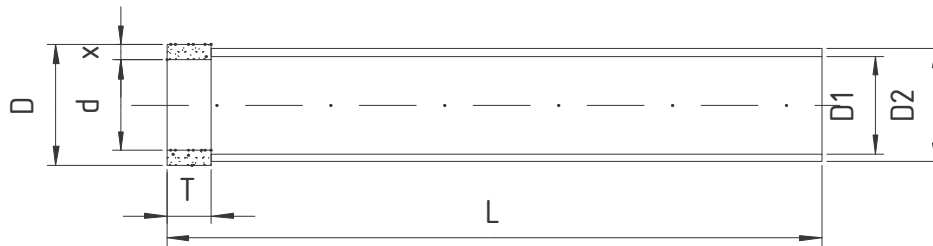

D	d	D1	D2	x	T	L
4,0	1,7	2,3	3,6	1,15	10	50
5,0	2,5	3,3	4,5	1,25	10	50
10,0	7,0	7,5	9,5	1,5	10	80
14,0	11,0	11,5	13,5	1,5	10	120
15,0	12,0	12,5	14,5	1,5	10	120
18,0	15,0	13,5	17,5	1,5	10	150
20,0	17,0	17,5	19,5	1,5	10	150
25,0	22,0	22,5	24,5	1,5	10	150
30,0	27,0	27,5	29,5	1,5	10	150
35,0	32,0	32,5	34,5	1,5	10	150
40,0	37,0	37,5	39,5	1,5	10	150
50,0	47,0	47,5	49,5	1,5	10	150

Maße in mm

Bestellbeispiel: Diamant-Hohlbohrer ohne Anschlußgewinde 20,0x150 Bronzebindung

[Zurück](#)

DIAMANT-HANDFEILEN

in Bronzebindung

-Naßschliff

Korngröße: z.B. D126 *)
Konzentration (C): 50; 75; 100; 125; 150 *)

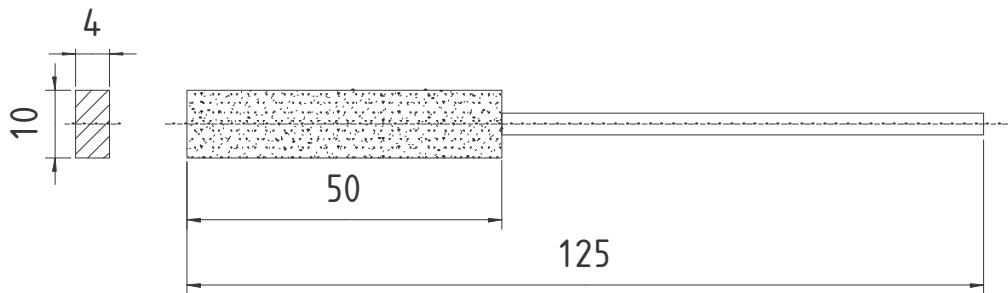

*) bitte angeben

Maße in mm, andere Konzentrationen und Abmessungen bitte anfragen

Bestellbeispiel: Diamant-Handfeile 125x50x10x4 D151 C100 Bronzebindung

[Zurück](#)

DIAMANT-HANDLÄPPER in Bronzebindung

Korngröße: z.B. D126 *)
Konzentration (C): 50; 75; 100; 125; 150 *)

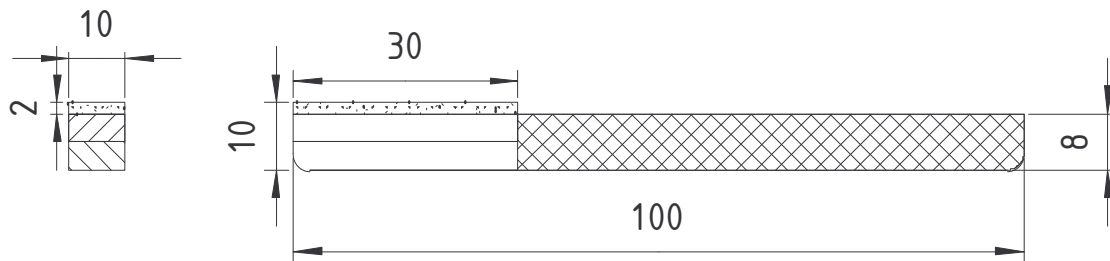

Körnungen:

D14/10
D20/14
D28/20
D40/28
D 64
D 91
D126
D151

*) bitte angeben

Maße in mm, andere Konzentrationen und Abmessungen bitte anfragen

Bestellbeispiel: Diamant-Handläpper 30x100x2x100 D151 C100 Bronzebindung

[Zurück](#)

DIAMANT-BOHRKRONENSEGMENTE

in Bronzebindung

-Naßschliff

zu bearbeitendes Material bitte angeben

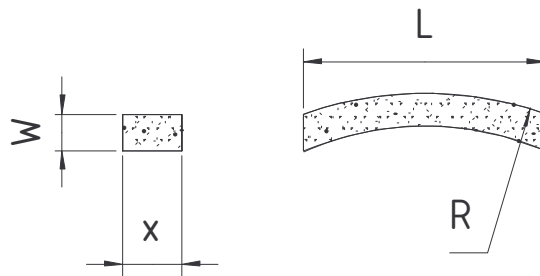

Bohrkronen- durchmesser von – bis	L	W	X	R
15-30	13,5	3,0	7	10
20-40	24	3,0	7	15
30-50	24	3,0	7	20
30-50	24	3,5	7	20
50-70	24	3,0	7	30
50-70	24	3,5	7	30
70-90	24	3,5	7	40
70-90	24	4,0	7	40
70-90	24	6,0	7	40
90-110	24	3,0	7	50
90-110	24	3,5	7	50
90-110	24	4,0	7	50
90-110	24	6,0	7	50
110-140	24	4,0	7	60
110-140	24	6,0	7	60

Fortsetzung: Bohrkronensegmente Bronzebindung

Bohrkronen- durchmesser von – bis	L	W	X	R
140-180	24	4,0	7	80
140-180	24	6,0	7	80
150-200	24	4,0	7	100
150-250	24	4,5	7	100
150-250	24	6,0	7	100
200-400	24	4,5	7	150
200-400	24	5,0	7	150
200-400	24	5,5	7	150
200-400	24	6,0	7	150
200-400	24	4,5	7	200
>300	24	5,5	7	200
>300	24	6,0	7	200

Maße in mm, andere Konzentrationen und Abmessungen bitte anfragen

Bestellbeispiel: Diamant-Segment 24x4,0x7xR80

[Zurück](#)

DIAMANT-SCHLEIFSEGMENT

gerade
in Metallbindung

-Naßschliff

Korngröße: z.B. D 501 *)
Konzentration (C): z.B. 25, 40, 50 *)

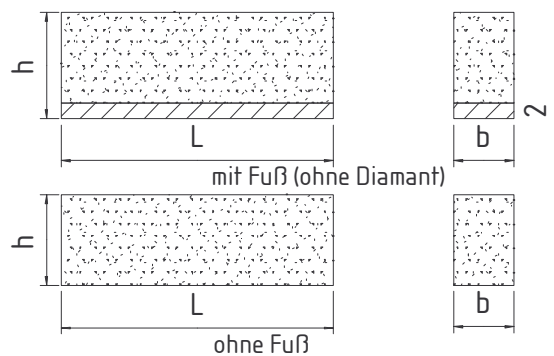

L	b	h
20	5	8
	6	
24	5	7; 12
	7	7
	9	9
	12	20
	16	12
32	7	9
40	5	8
	8	
48	7	9

*) bitte angeben

Maße in mm, andere Konzentrationen und Abmessungen bitte anfragen

Bestellbeispiel: Diamant-Schleifsegment, gerade 24x12x20 D501 C40 Metallbindung

DIAMANT-SCHLEIFSEGMENT

rund, zum Schrauben
in Metallbindung

-Naßschliff

Korngröße: z.B. D501 *)
Konzentration (C): 25,40,50 *)

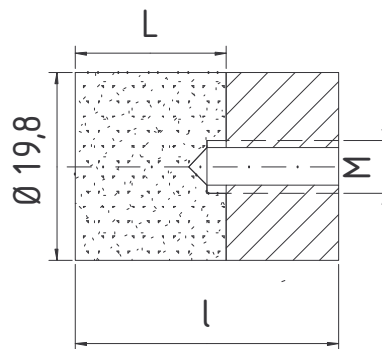

I	L	M
24	16	M8
27	10	M6

*) bitte angeben

Maße in mm, andere Konzentrationen und Abmessungen bitte anfragen

Bestellbeispiel: Diamant-Schleifsegment, rund 19,8x27x10xM6 D501 C40 Metallbindung

DIAMANT-SCHLEIFSEGMENT

rund
in Metallbindung

-Naßschliff

Korngröße: z.B. D501 *)
Konzentration (C): 25, 40, 50 *)

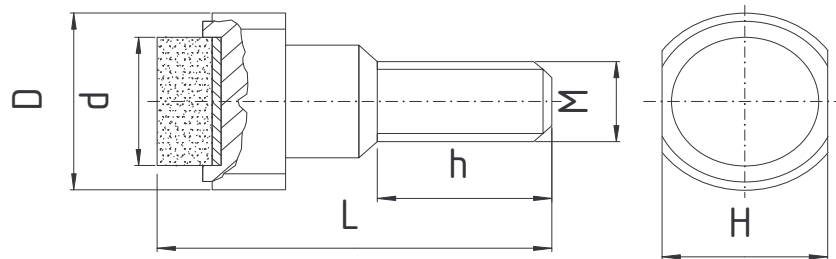

D	d	M	H	L	l	h
27	15	M12-8g	22	37 42	17	16

*) bitte angeben

Maße in mm, andere Konzentrationen und Abmessungen bitte anfragen

Bestellbeispiel: Diamant-Schleifsegment, rund, zum Einschrauben 27x15x37xM12
D501 C25 Metallbindung

[Zurück](#)

DIAMANT-PELLET

in Bronzebindung

-Naßschliff

Korngröße: z.B. D126 *)
 Konzentration (C): 50; 75; 100; 125; 150 *)

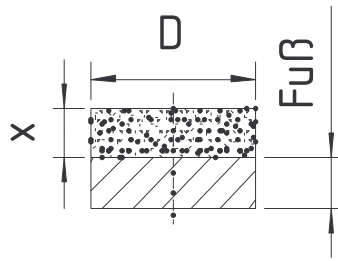

D	x	Fuß
10	4	4
10	4	-

*) bitte angeben

Maße in mm, andere Konzentrationen und Abmessungen bitte anfragen

Bestellbeispiel: Diamant-Pellet 10x4x4 D151 C100 Bronzebindung

[Zurück](#)

DIAMANT-PELLETWERKZEUG

für Flachsleifmaschine

-Naßschliff

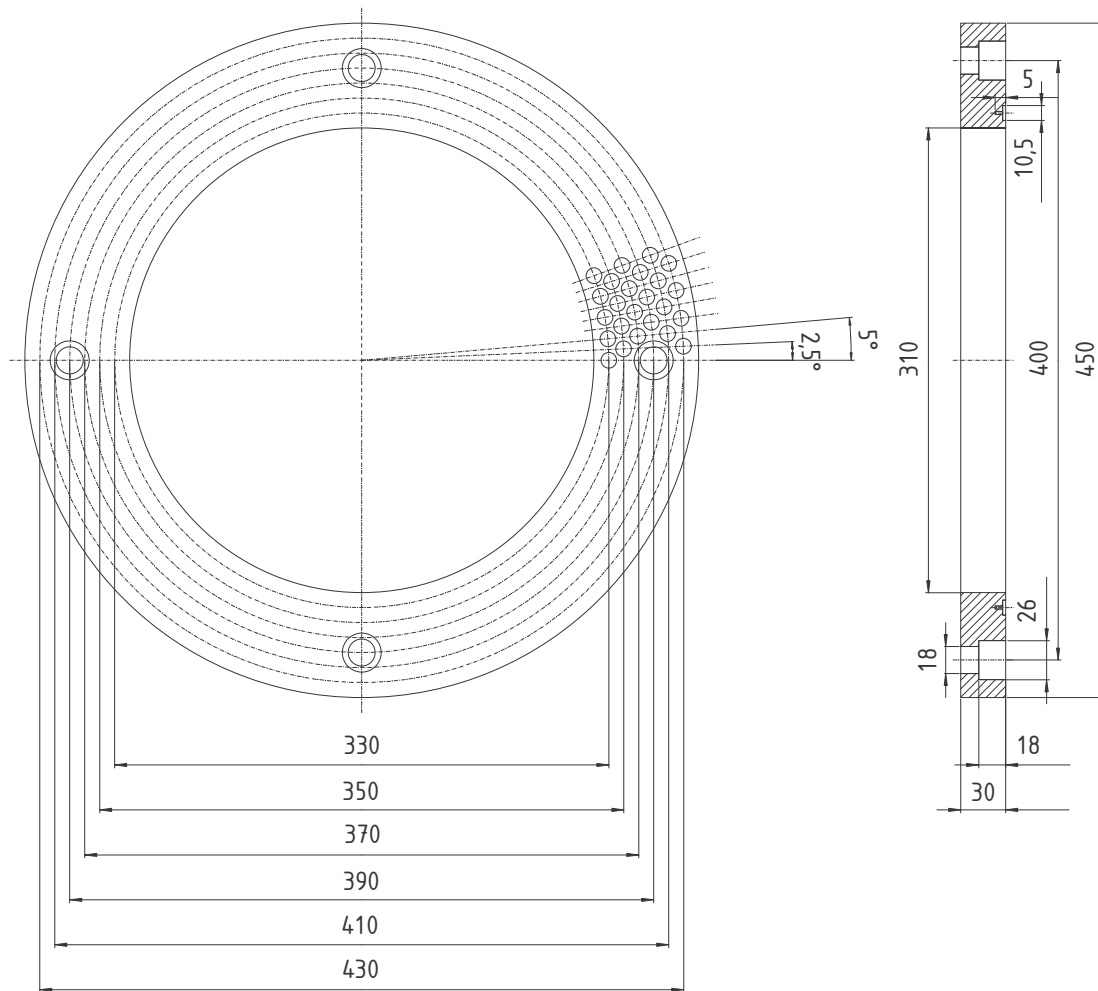

Maße in mm, andere Konzentrationen und Abmessungen bitte anfragen

Bestellbeispiel: Diamant-Pelletwerkzeug 450 x 4 Ringe

DIAMANT-PELLETWERKZEUG

für Flachsleifmaschine

-Naßschliff

Korngröße: z.B. D126 *)
Konzentration (C): 50; 75; 100; 125; 150 *)

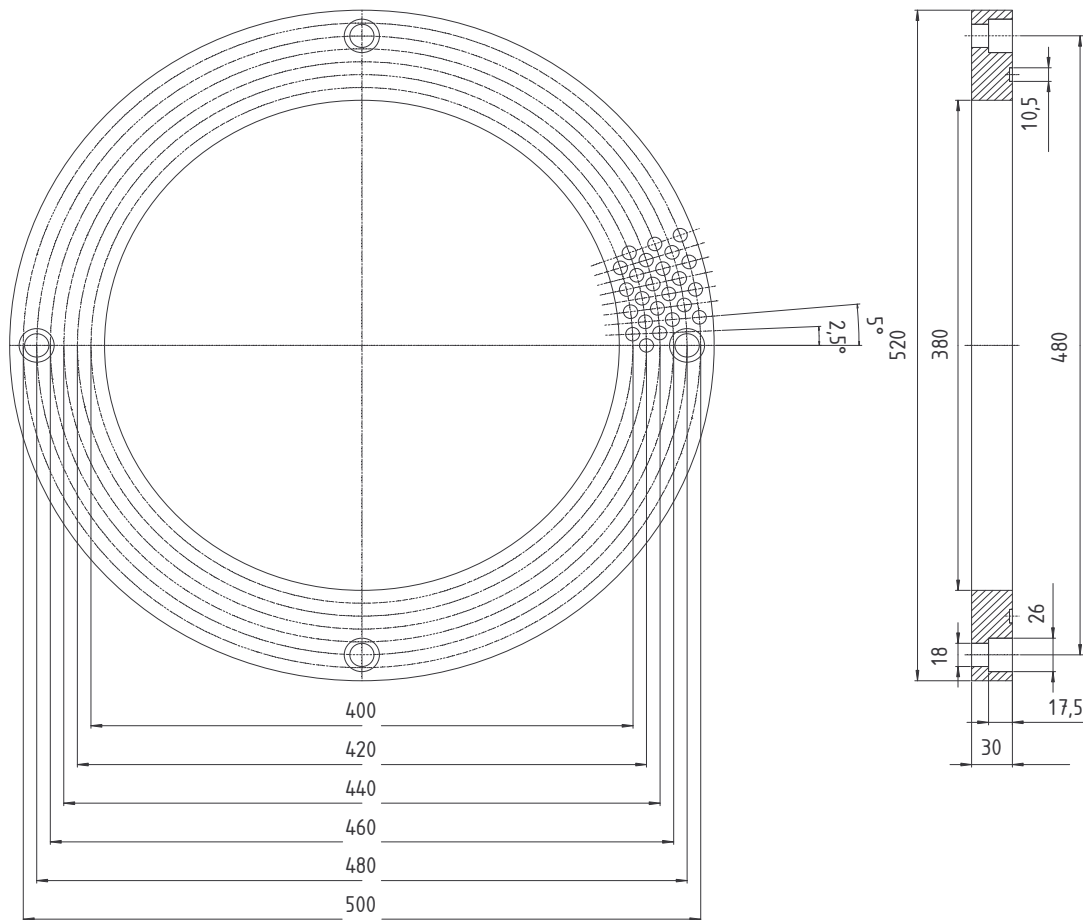

*) bitte angeben

Maße in mm, andere Konzentrationen und Abmessungen bitte anfragen

Bestellbeispiel: Diamant-Pelletwerkzeug 500 x 4 Ringe

DIAMANT-SCHLEIFPASTE

in Wasser und organischen Lösungsmitteln
(Benzin, Petroleum, Mineralöle, Alkohol, Freon u.a.)
erhöhte Konzentration

Körnung D µm
60/40
40/28
28/20
20/14
14/10
10/7
7/5
5/3
3/2
2/1
1/0
0,25/0,75
0/0,5

in 5-Gramm-Dosierspritzen oder
10-Gramm-Dosierspritzen
20-Gramm-Dosierspritzen

Andere Körnungen auf Anfrage

Bestellbeispiel: Diamant-Paste, Körnung D 20/14, 5-Gramm-Spritze

